

# Cat



AUTOMATSKI  
LANAC ZA  
PROLAZE  
SIRINE DO  
16M.



**CAME**

# Automatski lanac.

Cat je patent firme Came, idealan za podelu parking mesta i samih parkinga; za jedno ili vise vozila. U istorijskim centrima grada takodje pomaze pri kontroli pesackih zona ili zona ogranicenog saobracaja. Cat kontrolise prolaze sirine do 16m.

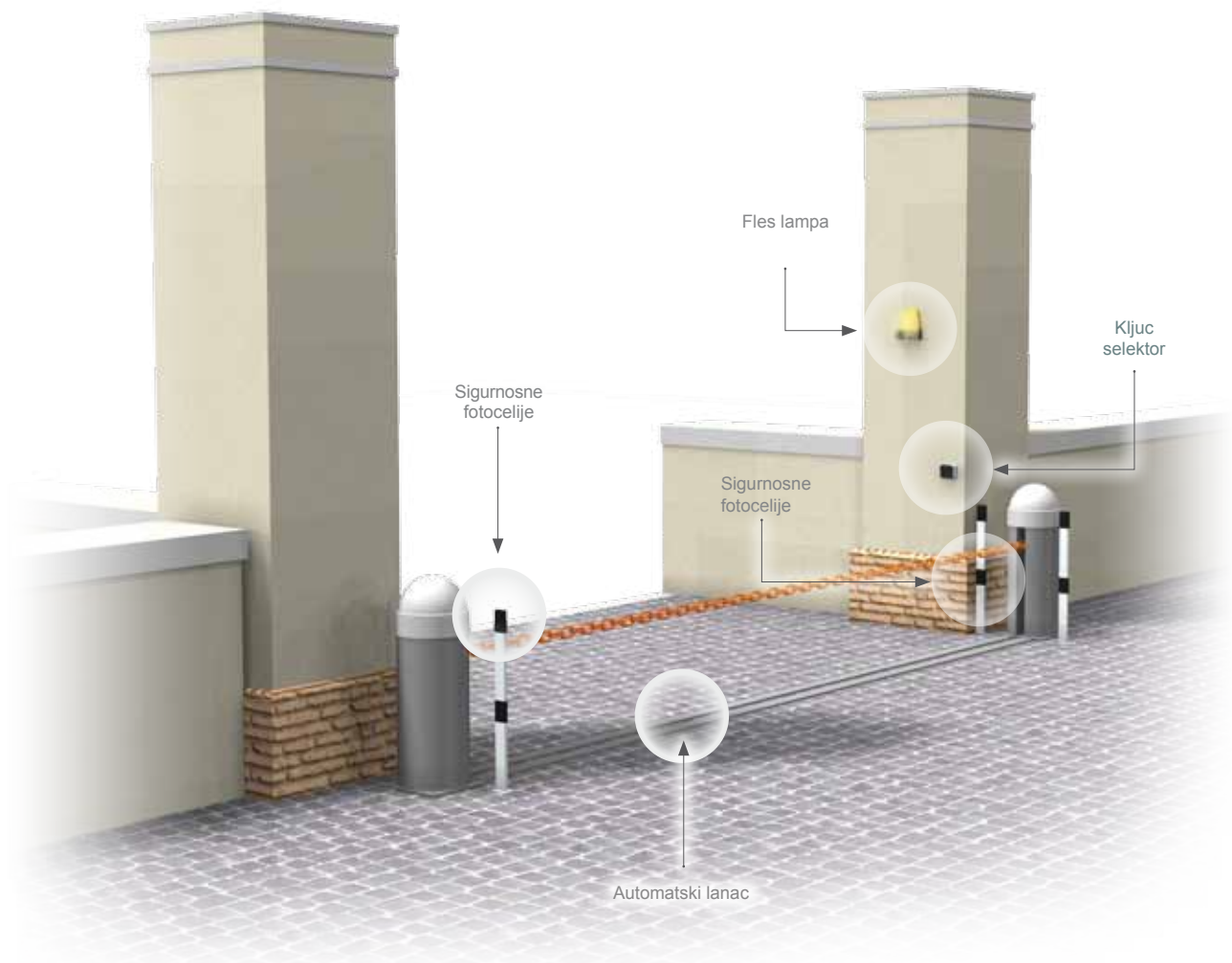

## Dimenzije (mm)

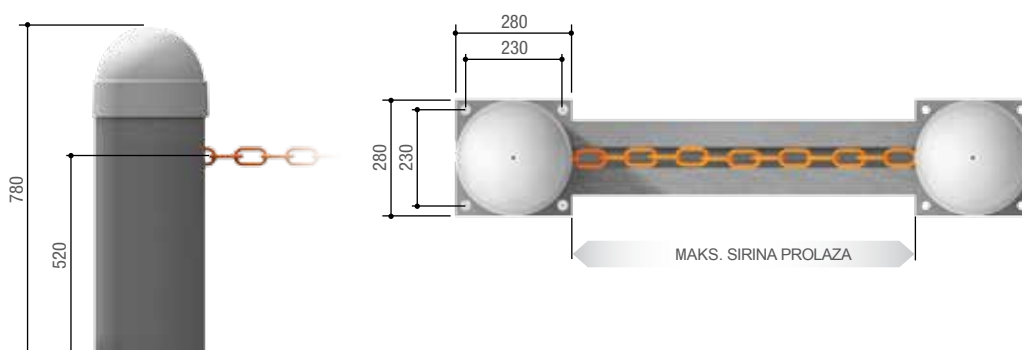

# Prednosti postaju resenja.

## SUPER SVESTRAN

- Motor, upravljacka jedinica, radio prijemnik i celokupna automatika mogu da vrse svoje funkcije, cak i tokom nestanka struje.
- Usled nestanka struje ili nekih drugih hitnih slucajeva, specijalni sistem za deblokadu vam omogucava da uz pomoc kljucua otpustite lanac.
- Upravljacka jedinica, ugradjena u samom motoru, obezbedjuje nisko 24 V DC napajanje motora i svih dodataka prikljucenih na sistem.

## KONTROLA PRISTUPA

- Cat automatski lanac moze biti povezan sa Came sistemima za identifikaciju, memorisanje, omogucavanje ulaska i izlaska ovlascenim licima.

## 230 V ELEKTRONIKA

- Automatsko zatvaranje nakon odredenog vremena.
- "Press to hold" komanda, zahteva kontinuirani pritisak na komandno dugme tokom celog ciklusa sto omogucava da odmah prekinete zadatu komandu.



## Potpuna sigurnost sa 24V

Sistemi sa napajanjem 24V su potpuno sigurni za upotrebu i veoma pouzdani prilikom intenzivnih radnih uslova, kao sto su oni kod stambenih kompleksa i industrijskih postrojenja. Stavise, ovi sistemi rade i prilikom nestanka struje, zahvaljujuci dodatnim baterijama.



Pročitajte na sajtu [www.came.com](http://www.came.com) o kompletnom asortimanu Came proizvoda.

Came je vodeći proizvođač na tržištu rezidentalnih i industrijskih automatskih sistema.

Širok spektar rezidentalnih rešenja: od automatika za vase kapije i garaznih vrata, do motora za roletne i zavese, pa sve do kucne automatike, protiv-provalnih sistema i video nadzora. Pouzdana tehnologija služi vasoj upotrebi zahvaljujuci rešenjima dizajniranim za pokretanje kako velikih industrijskih, tako i automatskih vrata, rampi, pesackih pokretnih barijera i kontrolnih sistema za pristup parking-objektima.





## ELEKTRONIKA PRILAGODJENA ZA VASE POTREBE!

Cat je dostupan u 230V AC i 24V DC verziji.

Tabela prikazuje osnovne karakteristike upravljacke jedinice.



GARANZIA QUALITÀ ORIGINALE

Came products  
are entirely designed  
and made in ITALY



Came S.p.A.  
is Quality  
and Environmentally certified by  
**UNI EN ISO 9001**  
**UNI EN ISO 14001**

## UPRAVLJACKA JEDINICA

	ZC5	ZL37C
<b>SIGURNOSNE FUNKCIJE</b>		
Pred signalizacija (preflashing)		●
Ponovno otvaranje prilikom zatvaranja	●	●
TOTALNI STOP	●	●
Obstrukcija rada sigurnosnih fotocelija		●
Regulacija sile potiska		●
<b>UPRAVLJACKO-KONTROLNE FUNKCIJE</b>		
Otvaranje / zatvaranje prekidačem *	●	●
OTVARANJE - ZATVARANJE daljinskom komandom / prekidačem		●
Prisustvo coveka OTVARANJE - ZATVARANJE	●	●
AUTOMATSKO ZATVARANJE		●
<b>KARAKTERISTIKE I PODESAVANJA</b>		
Fles lampa	●	●
Antena	●	●
Upozoravajuće svetlo pri otvaranju	●	●
Upozoravajuće svetlo pri zatvaranju	●	
Samoočitavajuci kod daljinske komande	●	●
Podesivo vreme automatskog zatvaranja	●	●
Baterijsko napajanje (opciono)		●
Podesiv smer i brzina lanca		●

● 230 V AC ● 24 V DC

## MODEL

	CAT-X	CAT-X24
Stepen zastite(IP)	54	54
Napajanje (V - 50/60 Hz)	230 AC	230 AC
Napajanje motora (V - 50/60 Hz)	230 AC 50/60 Hz	24 DC
Jacina struje (A)	2.7	20 Maks.
Snaga(W)	300	240
Brzina otvaranja (m/min)	11	PODESIVA
Intenzitet upotrebe (%)	30	INTENZIVNA UPOTREBA
Vucna sila (Kg)	50	50
Radna temperatura (°C )	-20 ÷ +55	-20 ÷ +55
Termozastita (°C )	150	-

● 230 V AC ● 24 V DC

## OGRANICENJA UPOTREBE (MAKSIMALNA SIRINA PROLAZA)

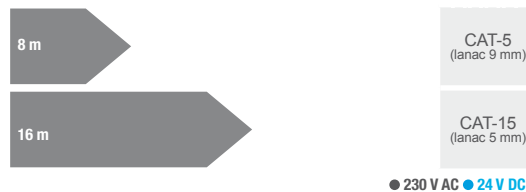

© CAME SPA - KDEP#CEN07A3S114 - JAN 2014 - EN

Even partial reproduction is prohibited • Came reserves the right to make any changes to this document at any time



Came S.p.A.

Via Martiri della Libertà, 15  
Dossone di Casier  
Treviso - Italy

www.came.com

**Ekskluzivni zastupnik  
sztr FLASH**

sedište: Milovana Glišica 10  
kancelarije: Bulevar Arsenija Carnojevic 64  
tel.: +381 11 212 96 72  
fax.: +381 11 212 96 76  
www.flash-as.co.rs - info@flash-as.co.rs

