

Myto

NADZEMNA ILI
PODZEMNA
AUTOMATIKA ZA
KRILNE KAPIJE
DUZINE DO 1.8m PO
KRILU .



CAME

Automat nestaje kroz jednostavnu montažu.

Hibridno rešenje za nadzemnu ili podzemnu ugradnju krilnih kapija duzine do 1.8m po krilu, projektovano je od strane firme Came. Myto je posebno pogodna automatika za ugradnju na objektima gde je problem malo slobodnog prostora.



Sigurnosne fotocelije

Kljuc selector

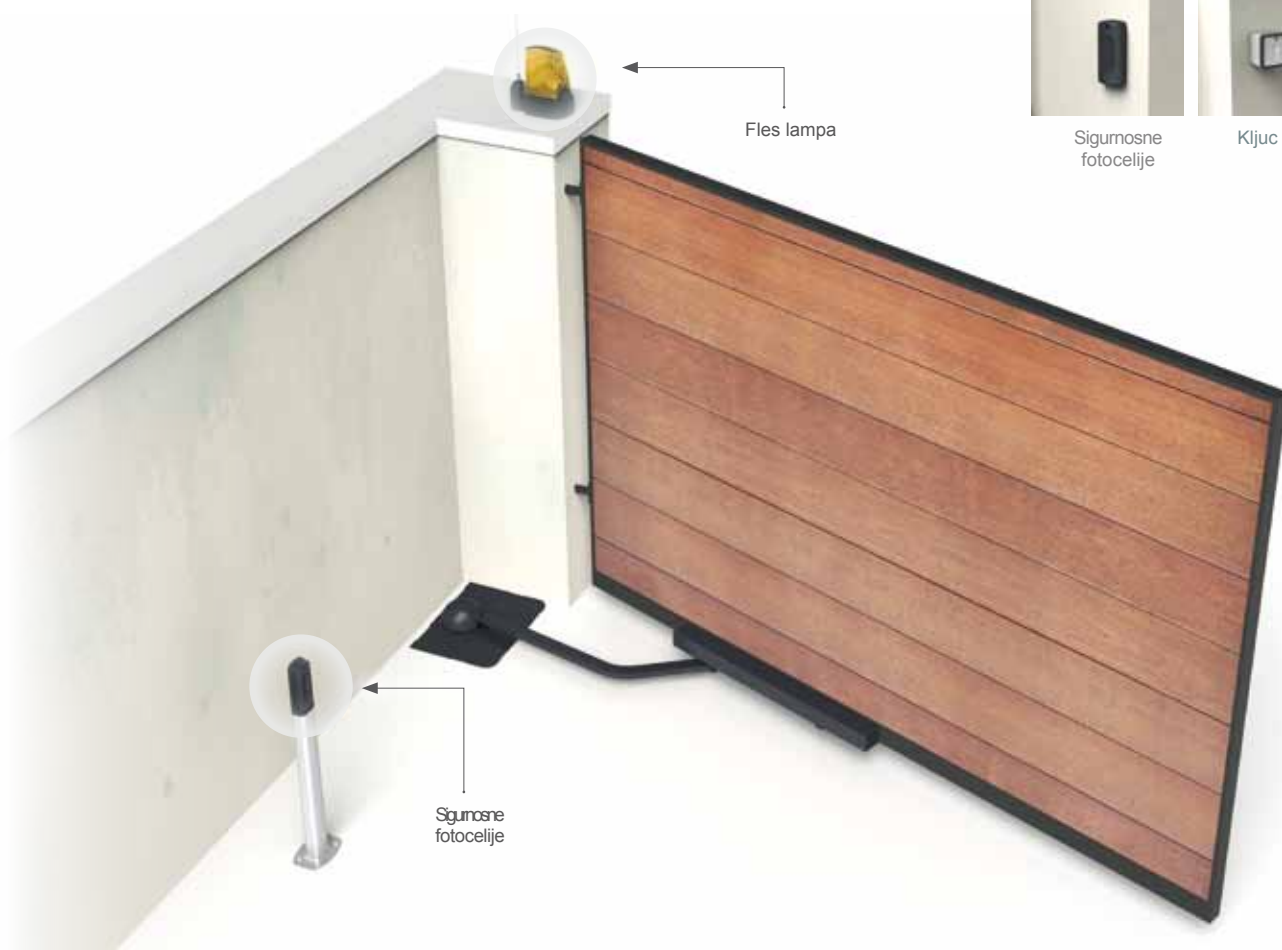

Dimenzije(mm)

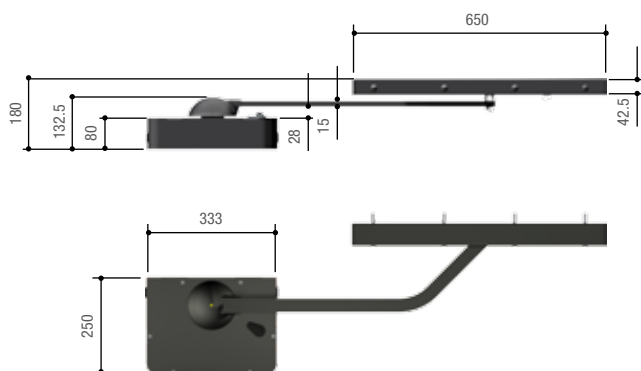

Prednosti postaju resenja.

NEVIDLJIV.PRILAGODLJIV.VIDLJIV.

Sve sto vam je potrebno jeste 80mm da se pozicionira ovaj revolucionarni reduktorski motor pouzdane,izdrzljive i sigurne mehanike. Myto je odgovor na promenljive zahteve trzista. Jednostavno i fleksibilno resenje, bez dodatnih troskova ili komplikovanih modifikovanja kapije.



Ugradjena iznad zemlje, duza strana kucista do stuba



Ugradjena iznad zemlje, kraca strana kucista do stuba



Ugradjena ispod zemlje, duza strana kucista do stuba



Ugradjena ispod zemlje, kraca strana kucista do stuba

SIGURNOST POD KONTROLOM

Upravljacka jedinica kontrolise sistem,a pored svojih raznovrsnih funkcija,obavlja i samodijagnozu svih svojih sigurnosnih uredjaja.



SPECIJALNA POLUGA SA KLIZACEM

Dizajnirana je da se prilagodi situacijama kada ima malo prostora za ugradnju,narocito u neposrednoj blizini bocnih zidova i ograda. Mehancicki granicnici ugradjeni u sam klizac omogucavaju brzo i precizno podesavanje granicnih polozaja.



SIGURNOST KOJA JE EN TESTIRANA

Elektromehancicki EN TESTIRANI brendirani sistem uvek omogucava sigurno kontrolisanu operaciju kretnje kapija, u skladu sa aktuelnim zakonskim standardima u pogledu uticaja sile.



Potpuna sigurnost sa 24V

Sistemi sa napajanjem 24 Volts su super sigurni za upotrebu i veoma pouzdani prilikom intenzivnih radnih uslova,kao sto su oni kod stambenih kompleksa i industrijskih postrojenja. Stavise, ovi sistemi rade i prilikom nestanka struje,zahvaljujuci dodatnim baterijama.



Procitajte na sajtu www.came.com o kompletom asortimanu Came proizvoda

Came je vodeci proizvođač na trzistu rezidentalnih i industrijskih automatskih sistema.

Sirok spektar rezidentalnih resenja: od automatika za vase kapije i garaznih vrata, do motora za roletne i zavese, pa sve do kucne automatike, protiv-provalnih sistema i video nadzora. Pouzdana tehnologija sluzi vasoj upotrebi zahvaljujucu resenjima dizajniranim za pokretanje kako velikih industrijskih,tako i automatskih vrata,rampi,pesackih pokretnih barijera i kontrolnih sistema za pristup parking-objektima.





ELEKTRONIKA PRILAGODJENA ZA VASE POTREBE!

Stylo je dostupan u 24V DC verziji.

Tabela prikazuje osnovne karakteristike upravljacke jedinice.

UPRAVLJACKA JEDINICA

	ZL92	ZLJ24	ZLJ14
SIGURNOSNE FUNKCIJE			
Samodijagnoza sigurnosnih uređaja	●	●	●
WAIT- provera obstrukcije sistema	●	●	●
DELIMICNI STOP	●	●	●
Obstrukcija rada sigurnosnih fotocelija	●	●	●
Uređaj za kontrolu pokreta i detekovanje obstrukcija		●	●
UPRAVLJACKO-KONTROLNE FUNKCIJE			
Otvaranje samo jednog krila kapije	●	●	●
Delimicno otvaranje samo jednog krila kapije		●	●
Samo otvaranje prekidačem	●	●	●
Otvaranje / zatvaranje prekidačem	●	●	●
OTVARANJE - STOP - ZATVARANJE - STOP daljinskom komandom / prekidačem	●	●	●
OTVARANJE - ZATVARANJE daljinskom komandom / prekidačem	●	●	●
Prisustvo čoveka OTVARANJE - ZATVARANJE	●	●	●
Odloženo otvaranje prvog krila	●	●	
Odloženo otvaranje drugog krila	●	●	
KARAKTERISTIKE I PODESAVANJA			
Fles lampa		●	●
Lampa koja signalizira da je kapija otvorena		●	●
Programiranje drugog kanala	●	●	●
IZLAZ ZA ELEKTRICNU BRAVU	●	●	●
Podesivo vreme automatskog zatvaranja	●	●	●
Usporenje pri otvaranju/zatvaranju	●	●	●
Baterijsko napajanje (opciono)	●	●	●
Podesivo vreme otvaranja i usporavanja	●	●	●

● 24 V DC

MODEL

	MYTO-ME
Stepen zaštite(IP)	67
Napajanje (V - 50/60 Hz)	230 AC
Napajanje motora (V - 50/60 Hz)	24 DC
Jacina struje(A)	10 Maks.
Snaga (W)	240
Brzina 90° (s)	PRILAGODLJIVA
Intenzitet upotrebe (%)	INTENZIVNA UPOTREBA
Vucna sila(N)	260
Radna temperatura (°C)	-20 ÷ +55
Termozastita (°C)	-

● 24 V DC

Ogranicenja upotrebe

(maks.duzina i tezina krila)

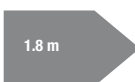

MYTO-ME
200 Kg

● 24 V DC

Official Partner



MILANO 2015
FEEDING THE PLANET
ENERGY FOR LIFE

© CAME SPA - KDEP#CEN83A3S114 - JAN_2014 - EN

Even partial reproduction is prohibited • Came reserves the right to make any changes to this document at any time



Came S.p.A.

Via Martiri della Libertà, 15
Dossone di Casier
Treviso - Italy

www.came.com

**Ekskluzivni zastupnik
sztr FLASH**

sedište: Milovana Glišica 10
kancelarije: Bulevar Arsenija
Carnojevica 64 tel.: +381 11 212 96 72
fax.: +381 11 212 96 76
www.flash-as.co.rs - info@flash-as.co.rs



Came is a company of
CAMEGROUP